

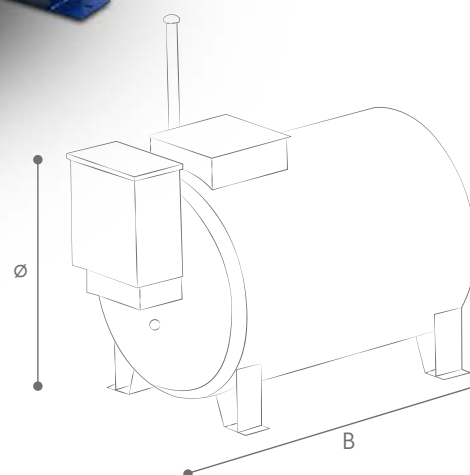

# SERBATOIO DOPPIA PARETE FUORI TERRA PER RIFORNIMENTO COMPLETO DI GRUPPO EROGATORE

REALIZZATO IN CONFORMITÀ AL NUOVO D.M. 22/11/2017



## DESCRIZIONE

Serbatoio doppia camera fuori terra rappresenta un prodotto novità alternativo al classico modello monocamera con bacino di contenimento 110% (ns.mod.CD). Serbatoio doppia camera costruito in acciaio al carbonio tipo EN10025 S235JR, costruito nel rispetto del D.M. del 22/11/2017.

### Caratteristiche tecniche:

- gruppo erogatore con contaltri e pistola automatica, completo di vaschetta di raccolta eventuali perdite
- specula visiva/centralina rilevamento perdite per controllo intercapedine
- pozzetto di ispezione dim.600x600 mm completo di coperchio lucchettabile per protezione passo d'uomo con attacchi
- asola laterale su pozzetto per controllo visivo indicatore di livello
- piedini di appoggio per trasportabilità
- rivestimento esterno verniciato.

SERBATOIO MM.

MODELLO	LT	Ø 1	Ø 2	B
CDP 5	521	750	780	1630
CDP 10	976	950	980	1820
CDP 15	1562	1100	1130	2100
CDP 23	2280	1270	1300	2250
CDP 30	3171	1430	1460	2420
CDP 50	4982	1700	1730	2660
CDP 60	6003	1700	1730	3110
CDP 70	6951	1800	1830	3260
CDP 90	8517	2000	2030	3260